

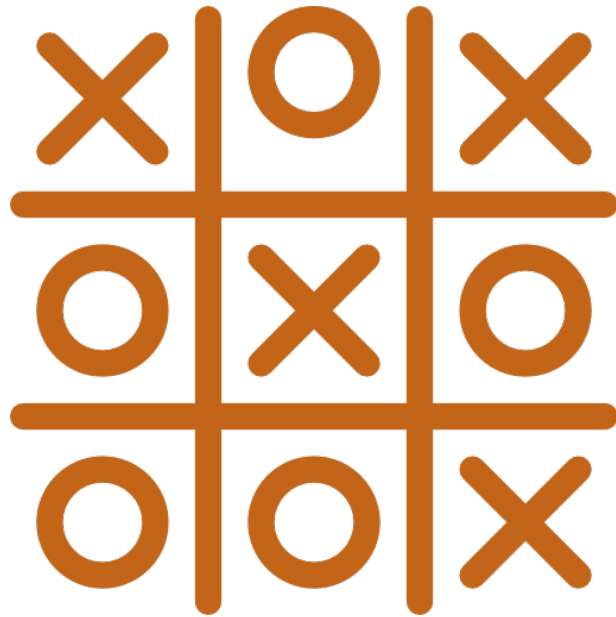

Proyecto de instalaciones efímeras

Grado en Diseño Arquitectónico de Interiores
Universitat Politècnica de València 2025



Ejercicio 02

Material

Ejercicio 2.1. Matriz de expertos

Trabajo: Individual + Grupal (5-6)

Formato: PPT + A4 (individual)

Entrega: 8 de octubre

Ejercicio 2.2. Una mesa para esconderse

Trabajo: Grupal (5-6)

Formato: Escala 1/1

Entrega: 29 de octubre

		L	M	X	J	V	S	D	lunes (18:15 - 20:15 h)	miércoles (18:15 - 20:15 h)
septiembre		1	2	3	4	5	6	7		
	S1	8	9	10	11	12	13	14	Presentación curso	Visita Horta Nord
	S2	15	16	17	18	19	20	21	EJ.01 (aula)	ENTREGA EJ.01 / PRESENTACIÓN XAVI
	S3	22	23	24	25	26	27	28	EJ.02.1 (collage+aula)	EJ.02.1 (enunciado+aula)
octubre	S4	29	30	1	2	3	4	5	CANCELADA POR ALERTA	EJ.02.1 (coord. material en aula)
	S5	6	7	8	9	10	11	12	EJ.02.1 (coord. características en aula)	ENTREGA EJ.02.1 / PRESENTACION EJ.02.2
	S6	13	14	15	16	17	18	19	EJ.02.2 (taller) / ENTREGA GRUPAL	EJ.02.2 (taller)
	S7	20	21	22	23	24	25	26	EJ.02.2 (taller)	EJ.02.2 (taller)
noviembre	S8	27	28	29	30	31	1	2	EJ.02.2 (taller)	ENTREGA EJ.02.2 / PRESENTACION EJ.03
	S9	3	4	5	6	7	8	9	EJ.03 (teórica+aula)	EJ.03 (aula)
	S10	10	11	12	13	14	15	16	EJ.03 (referencias+aula)	EJ.03 (aula)
	S11	17	18	19	20	21	22	23	EJ.03 (aula)	ENTREGA EJ.03
	S12	24	25	26	27	28	29	30	ajuste de anteproyectos (aula)	EJ.04 (aula)
diciembre	S13	1	2	3	4	5	6	7	EJ.04 (aula)	EJ.04 (taller)
	S14	8	9	10	11	12	13	14		EJ.04 (taller)
	S15	15	16	17	18	19	20	21	EJ.04 (aula)	ENTREGA CURSO
		22	23	24	25	26	27	28		
enero		29	30	31	1	2	3	4		
		5	6	7	8	9	10	11		
		12	13	14	15	16	17	18	ENTREGA CURSO	
		19	20	21	22	23	24	25		Entrega recuperación

Calendario

El curso consta de 60 horas de trabajo presencial y **120 horas de trabajo no presencial**

La asignatura es presencial **con un máximo de un 20% de ausencias justificadas**

Evaluación

Instalaciones efímeras 2025

EJ.01 Lugar	10%
EJ.02.1 Matriz de expertos	15%
EJ.02.2 Una mesa para esconderse	15%
EJ.03 Espacio para niños Vorasenda	30%
EJ.04 Proyecto ejecución Vorasenda	30%

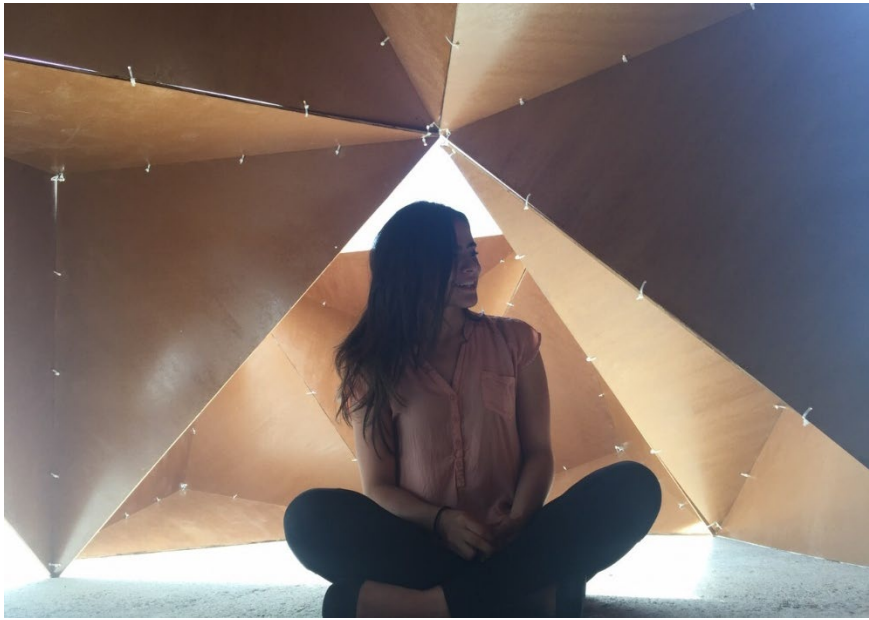

Ejercicio 02

Material

Ejercicio 2.2. Una mesa para esconderse

Trabajo: Grupal (5-6)

Formato: Escala 1/1

Entrega: 29 de octubre



Ejercicio 2.2

Una mesa para esconderse

Descripción

En este ejercicio cada grupo deberá **diseñar y construir con sus propias manos una mesa**, entendida en un sentido amplio: no necesariamente un mueble convencional, sino un artefacto espacial capaz de sostener al menos un libro.

La idea es **explorar el material asignado** (caña, madera, tela de yute o cuerda de pita) desde sus propiedades estructurales, de factura y de textura, y reinterpretar lo que puede significar una mesa como espacio, soporte o dispositivo.

Objetivos

- Investigar las posibilidades constructivas y expresivas de un material
- Experimentar con un proceso manual y colectivo de fabricación
- Entender el mobiliario no solo como objeto funcional
- Vincular diseño, técnica y materialidad.

Entrega

- Mesa construida a escala 1:1
- Presentación oral con explicación del proceso, apoyada en imágenes, bocetos y pruebas realizadas



Ejercicio 2.2

Una mesa para esconderse

Condiciones

- capaz de aguantar el peso de al menos un libro
- hueco para que un niño se esconda
- material principal ha de ser el asignado
- acabados a criterio de cada grupo

FASES

Sesión 1

(taller de maquetas)

- Exploración material: pruebas de resistencia, textura, uniones, posibles formas de soporte
- Boceto de proyecto

Sesión 2

(taller de maquetas)

- Entrega de anteproyecto
- Entrega constructiva: Al menos un elemento significativo (un tipo de nudo, un encuentro, un módulo...)

Sesiones 3-5

(taller de maquetas)

- Construcción colectiva: ejecución progresiva de la mesa en escala 1:1, ajustes y refuerzos

Sesión 6

(aula 421 29/10)

- Presentación y prueba final: exposición grupal de cada mesa y ensayo de carga con un libro

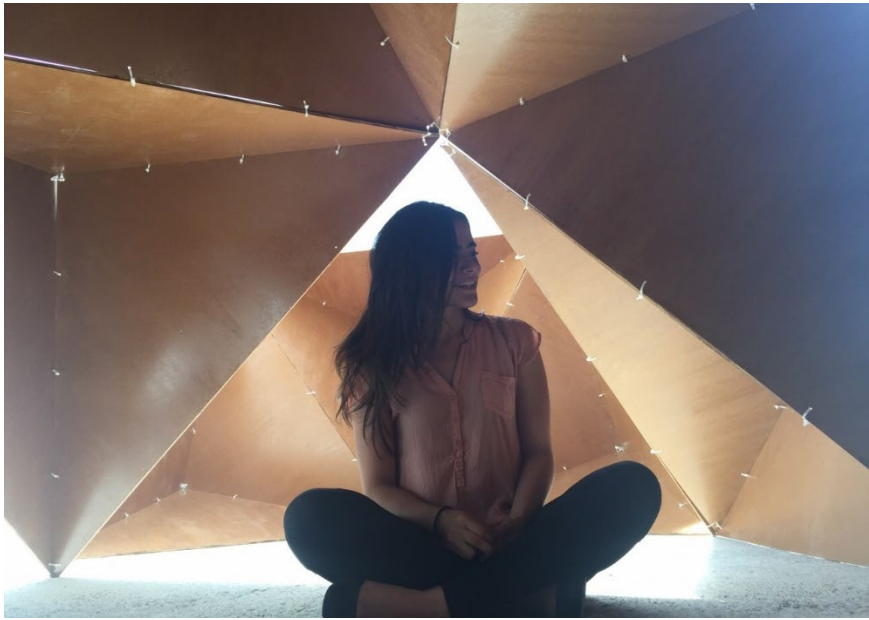

Ejercicio 2.2. Una mesa para esconderse

Trabajo: Grupal (5-6)

Formato: Escala 1/1

Entrega: 29 de octubre

Referencias



Intihuatana
Machu Picchu (Perú)



Powers of Ten
Charles and Ray Eames (1977)



El espectro de Vermeer de Delft utilizable como mesa
Salvador Dalí (1934)



Collector's table
Alison & Peter Smithson (1986)



Inés-table
Eric Miralles (1993)



Inés-table
Eric Miralles (1993)

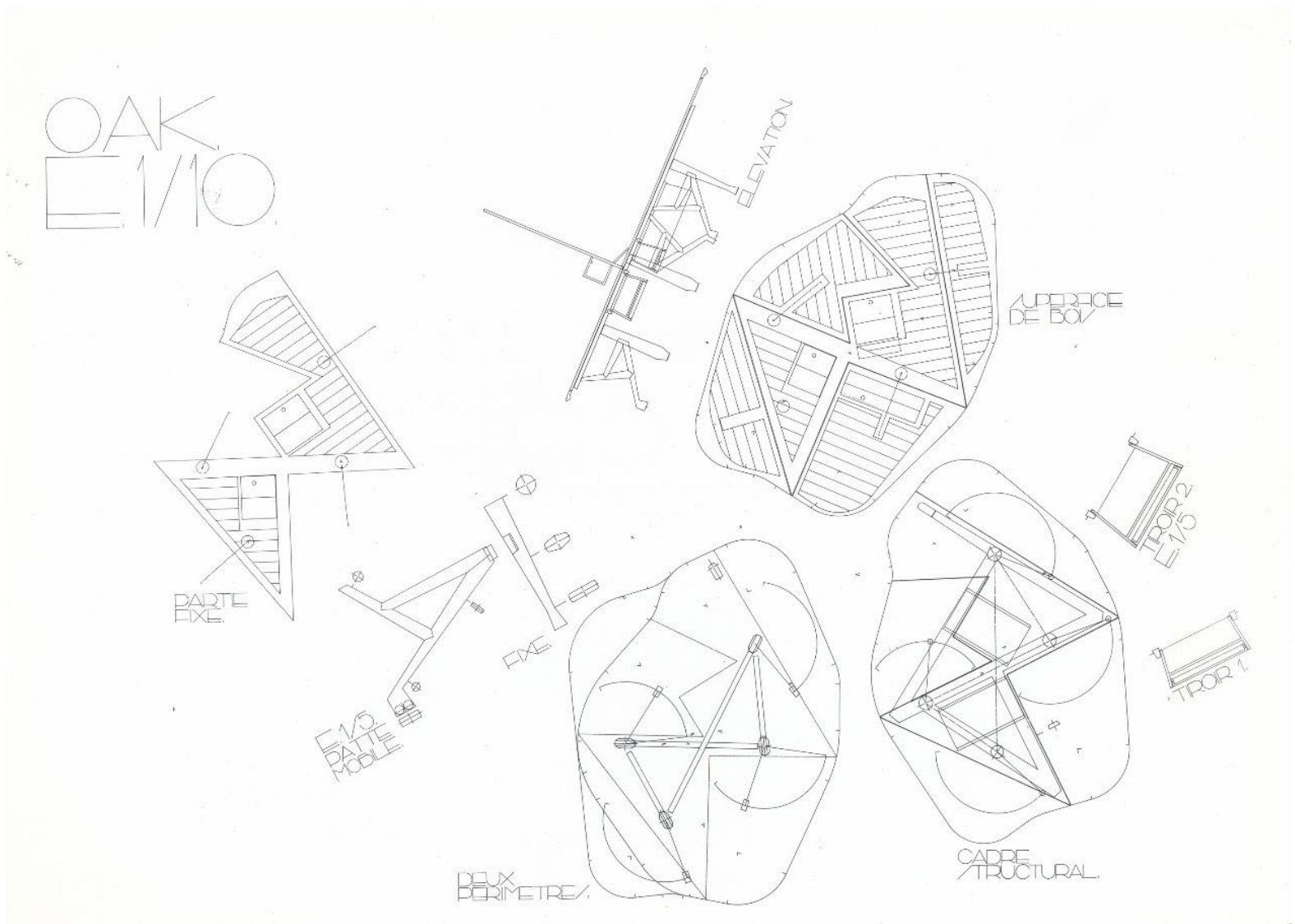

Inés-table
Eric Miralles (1993)

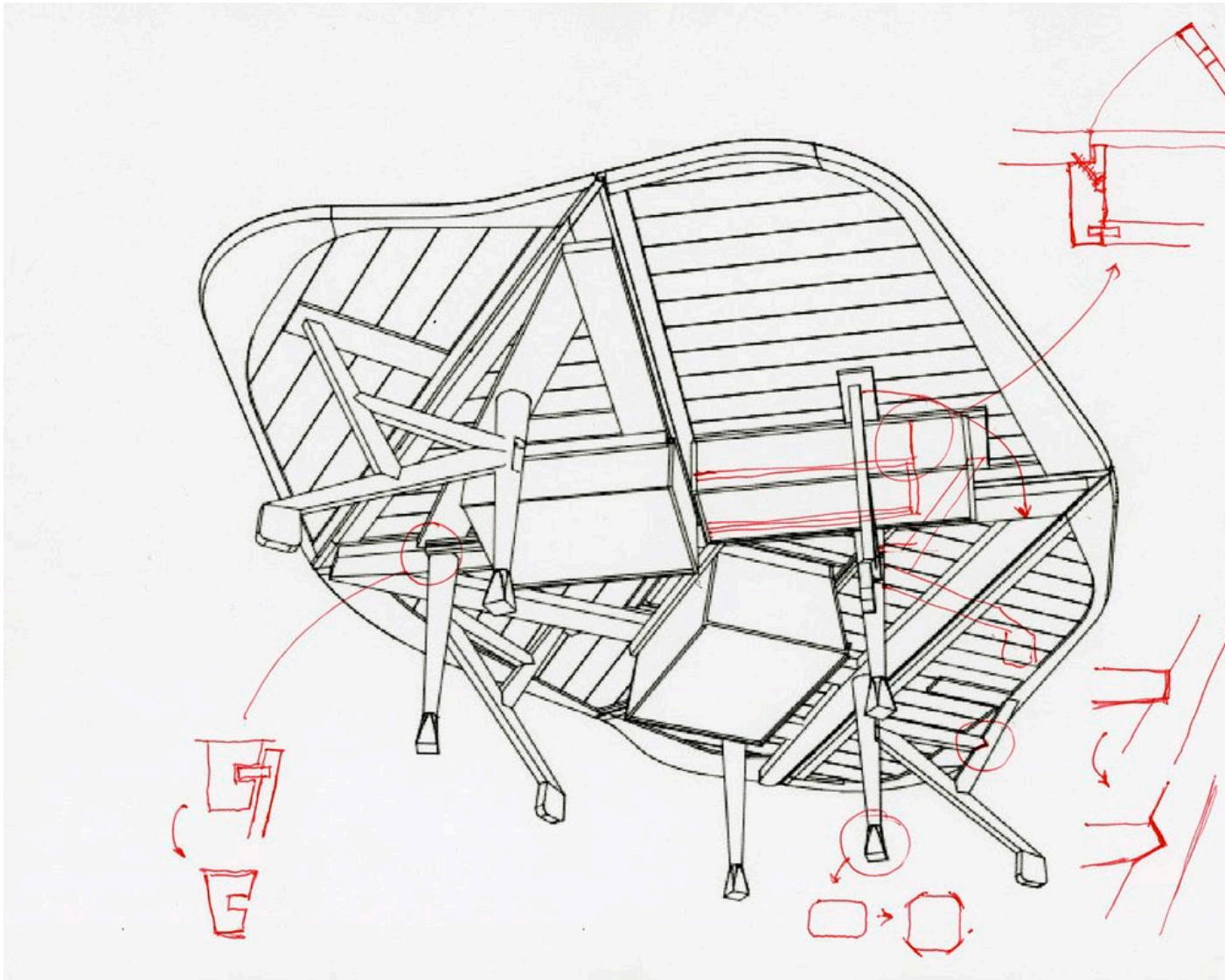

Inés-table
Enric Miralles (1993)



Inés-table
Eric Miralles (1993)



Magic Table
Junya Ishigami (2005)



Magic Table
Junya Ishigami (2005)

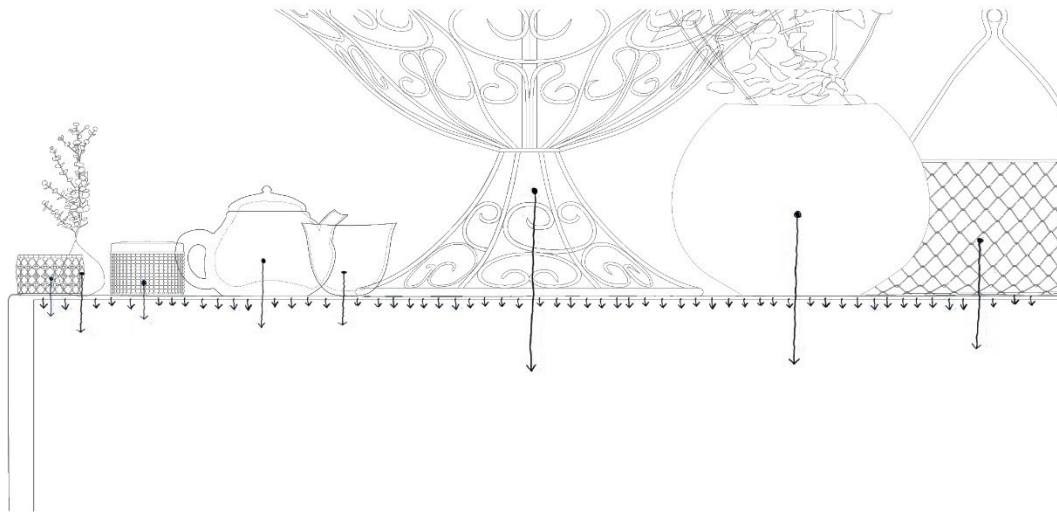

Magic Table
Junya Ishigami (2005)

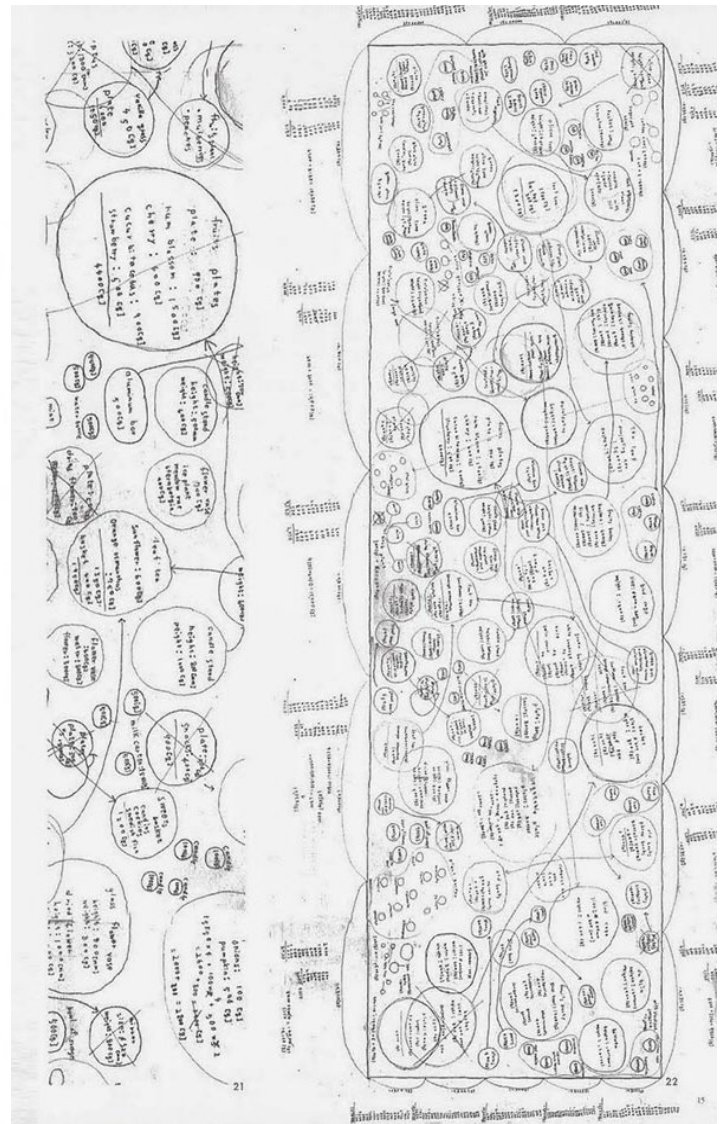
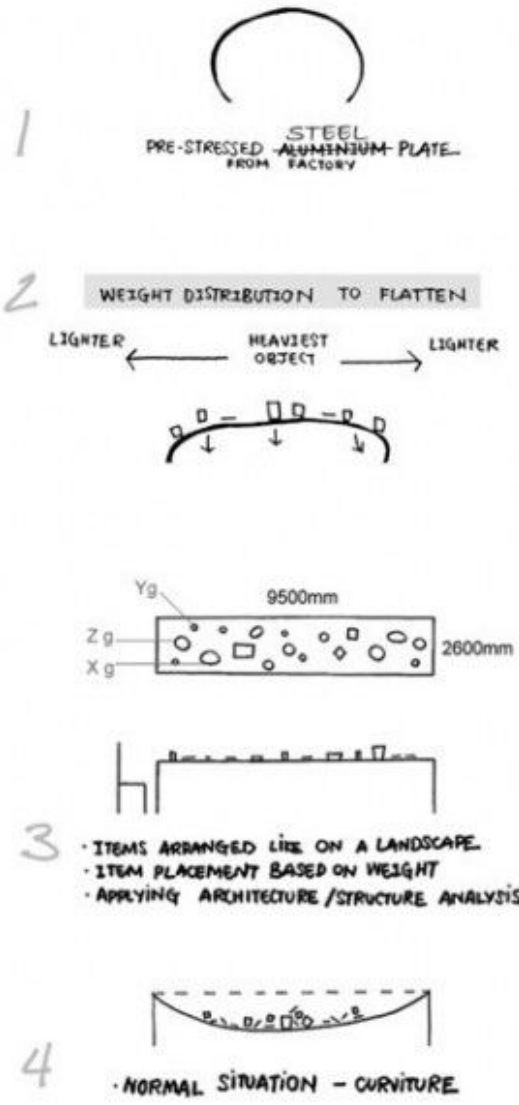

agic Table
Junya Ishigami (2005)

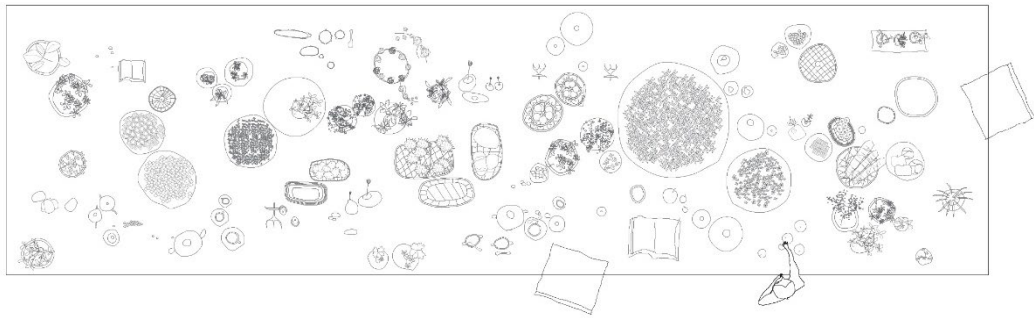
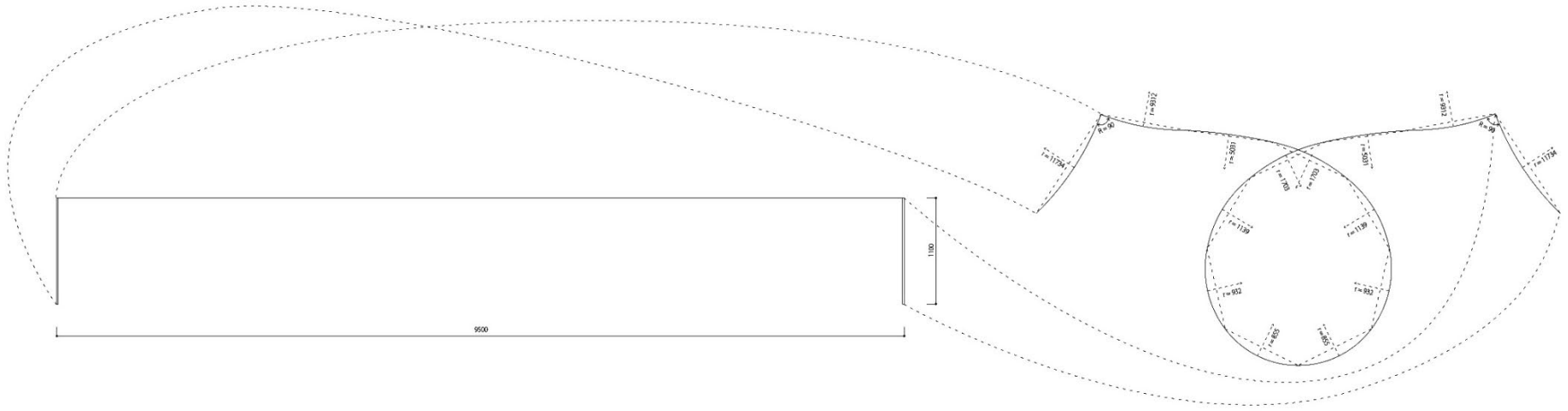

Magic Table
Junya Ishigami (2005)

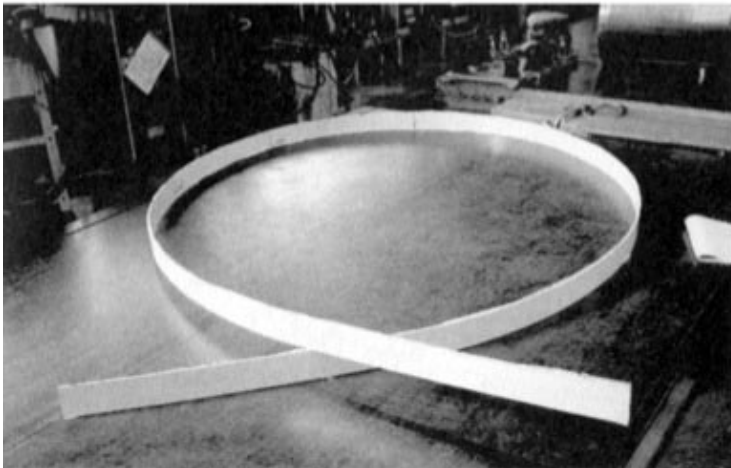
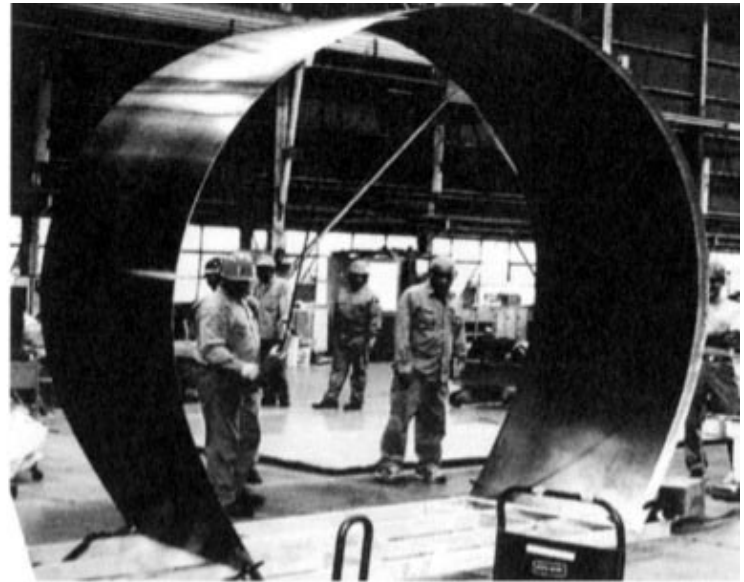
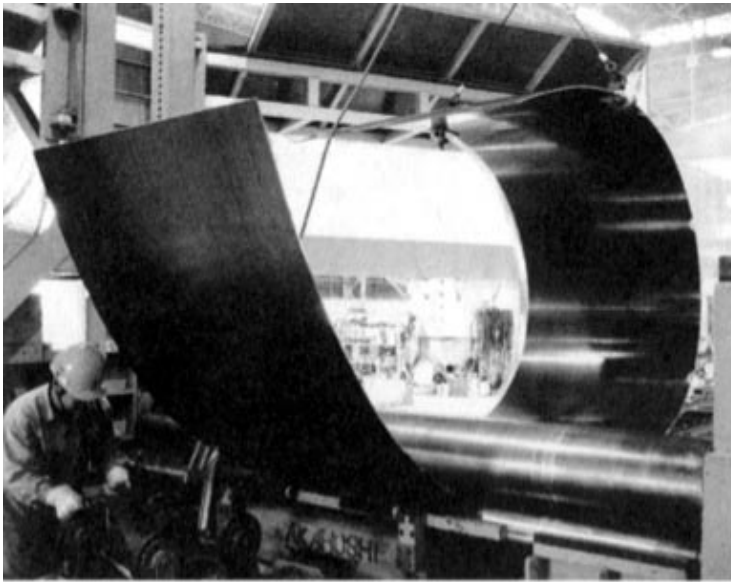

Magic Table
Junya Ishigami (2005)



Magic Table
Junya Ishigami (2005)